

misure stampo - tool size - dimension de outil
Werkzeuggröße - medida del molde

E360 300 x 600
E390 300 x 900
E590 500 x 900

Versione 1 via
1-track version
Version à 1 piste
Version 1 -bahnig
Version 1 via



Versione super
Super version
Version super
Version super
Version super

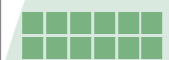

Brevetto- Patent
IT 1216516
EP 0334266
US 4974392
US 5475965

Dati tecnici • Technical data • Données techniques Technische Daten • Datos técnicos	E360	E390	E590
Produzione (cicli/min) • Production (cycles/min) Production (en cycles/min) • Leistung (Takte/min) Producción (ciclos/min)	T 18-20 VP 14-15 VG 12,5	T 16-18 VP 14-15 VG 12,5	T 16-18 VP 14-15 VG 12,5
Pressione di saldatura • Sealing pressure Pression de scellage • Verschleißdruck Presión de soldadura	4500 Kg	8000 Kg	8000 Kg
Pompa vuoto m ³ • Vacuum pump m ³ Pompe à vide en m ³ • Vakuumpumpe m ³ Bomba vacío m ³	VP 300 VG 300	VP 300 VG 300	VP 300 VG 300+300
Consumo in Kw/h • Consumption in Kw/h Consommation en Kw/h • Energieverbrauch in Kw/h Consumo en Kw/h	T 18 VP 23 VG 23	T 20 VP 25 VG 25	T 34 VP 40 VG 45
Aria compressa (6 Atm) • Compressed air (6 Atm) Air comprimé (à 6 Atm) • Druckluftbedarf 6 bar Aire comprimido (6 Atm)	100 NL/min	100 NL/min	100 NL/min
Peso chiuditrice • Sealing machine weight Poids de la fermeuse • Gewicht der Verschlussmaschine Peso cerradora	Kg 3000	Kg 4000	Kg 4500
Bobina • Reel Bobine • Folientransport Bobina	ø in - 75 ex - 250/280	ø in - 75 ex - 250/280	ø in - 75 ex - 250/280

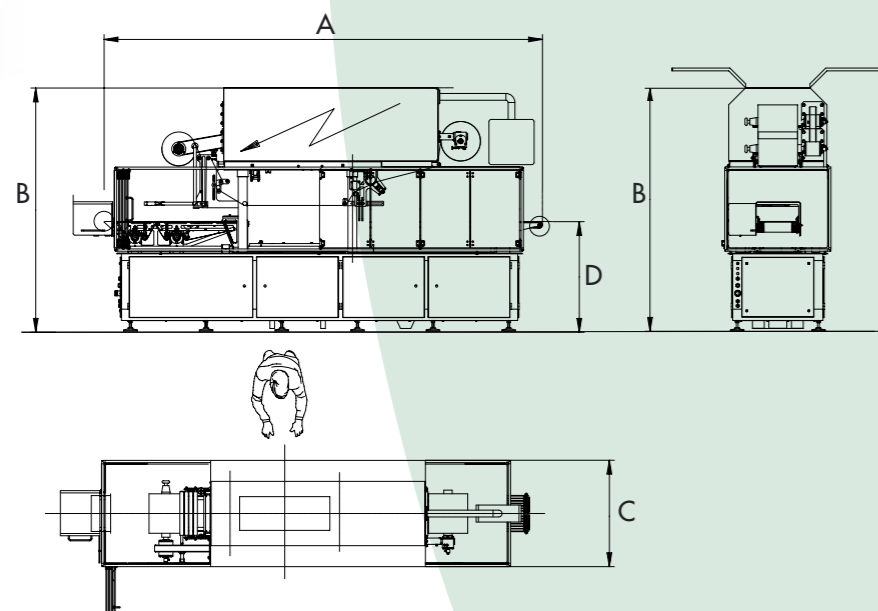

	A	B	C	D
E360	3000	2160	908	970
E390	3800	2160	942	970
E590	3880	2160	1142	970



G. MONDINI S.p.A.
DOSATRICI-CONFEZIONATRICI AUTOMATICHE
25033 Cologne (Brescia) Italia
via Brescia 5/7
tel. 030 70560
fax 030 7056250 - 030 7050168
e-mail: info@gmondini.com
www.gmondini.com



EVOLUZIONE

EVOLUZIONE



G. MONDINI S.p.A.
DOSATRICI-CONFEZIONATRICI AUTOMATICHE

Rappresentati da: / Represented by: / Représenté par: / Vertreten von:



EVOLUZIONE

optionals



Circuito vuoto e gas.
Vac and Gas delivery system.
Intérieur du carter, côté moteurs bobines et circuit de vide.
Vakuum- und Begasungssystem.
Circuito vacío y gas.



Quadro elettrico.
Electrical panel.
Armoire électrique.
Schaltschrank.
Cuadro eléctrico.



Doppia bobina.
Double film reel group.
Double bobine.
Doppelfolienrollenhalterung.
Doble bobina.

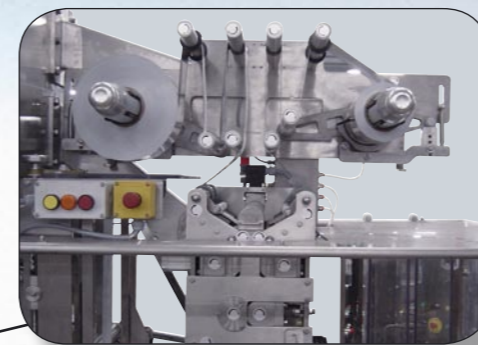

Cambio automatico bobina.
Automatic film reel splicing system.
Changement automatique de bobine.
Automatischer Folienrollenwechsel.
Cambio automático bobina.

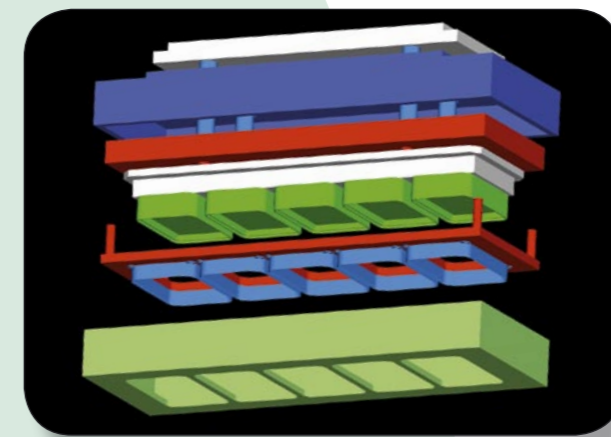

Esploso stampo superiore vuoto + gas.
Vac Gas top sealing tool - exploded view.
Vue éclatée de l'outil supérieur dans la version vide + gaz et inside cut.
Explosionszeichnung Oberwerkzeug mit Vakuum + Gas.
Detalle molde superior vacío + gas.



Cambio formato.
Change over of sealing tool.
Changement de format.
Leichter Formatwechsel.
Cambio formato.

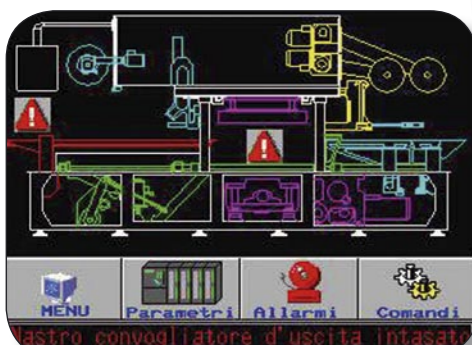

Pannello operatore touch screen con diagnostica.
Operator touch screen panel with diagnostic display.
Panneau opérateur à écran tactile avec synoptique.
Bedienfeld Touch Screen mit Diagnoseanzeige.
Panel operario touch screen con diagnóstico.

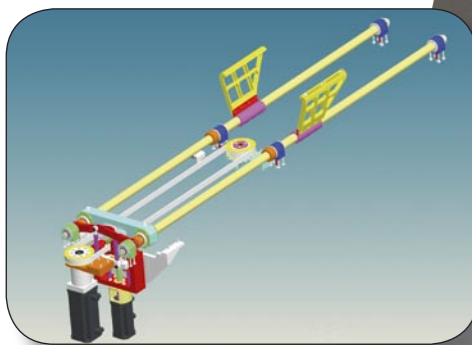

Azionamento spingitori.
Pusher arm operating system.
Groupe mécanique actionneur des bras de transfert.
Greifarmantrieb.
Accionamiento empujador.

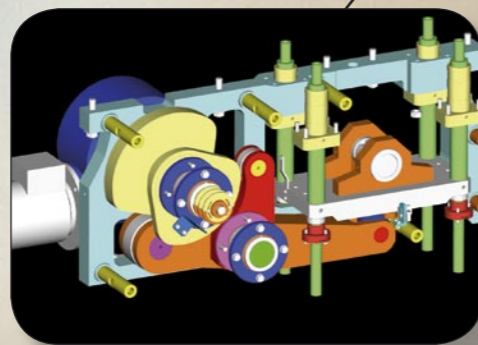

Azionamento stampo chiusura.
Mechanical cam operating system - sealing tool closing.
Démontage rapide des tapis d'entrée avec vérins tendeurs.
Antrieb Verschlusswerkzeug.
Accionamiento molde de cerrado.



Smontaggio rapido tappeti entrata.
Infeed belts with quick change over for cleaning or replacement.
Démontage rapide des tapis d'entrée avec vérins tendeurs.
Schnellwechselsystem Einlaufbänder.
Desmontaje rápido cintas entrada.

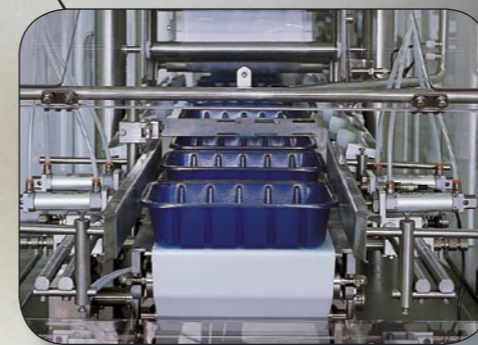

Gruppo selezionatori.
Pacer group.
Synchronisation d'entrée.
Schalenformationseinheit.
Grupo seleccionador.

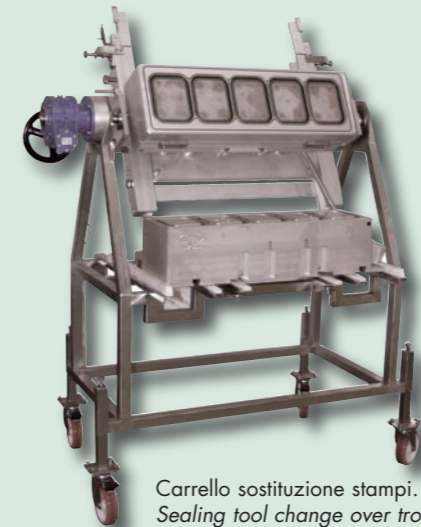

Carrello sostituzione stampi.
Sealing tool change over trolley with top tool turn over device.
Chariot pour substitution des outils d'operculage.
Werkzeugwechselwagen mit Drehvorrichtung.
Carrito sustitución moldes.

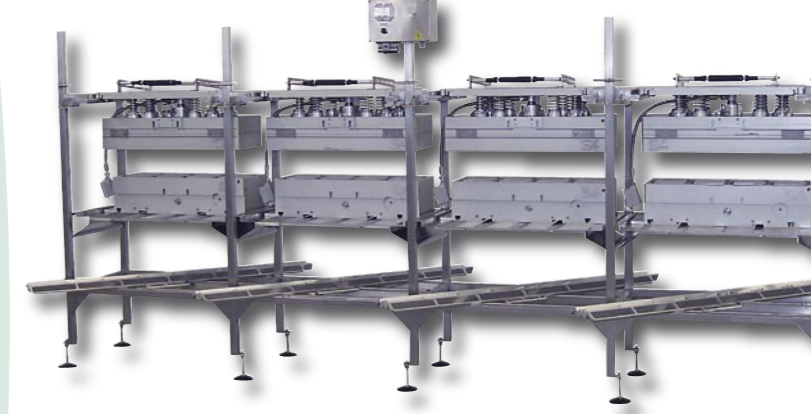

Carrello porta stampi.
Sealing tool storage rack with pre-heat unit.
Chariot de rangement des outils.
Werkzeugaufbewahrung.
Carrito porta moldes.

L' EVOLUZIONE è nata dopo anni di attenta valutazione delle esigenze nel settore alimentare sempre alla ricerca di applicazioni estremamente diversificate e qualità nella produzione. L'attenzione della G. Mondini nella concezione di questa macchina si è concentrata soprattutto nella flessibilità, igienicità, sicurezza, facilità di manutenzione, facilità di utilizzo tramite touch screen con integrate funzioni di aiuto in linea per l'operatore. La G. Mondini è sicura che la scelta dell' EVOLUZIONE supererà l' esigenza e l'aspettativa della Vostra azienda.

Our EVOLUZIONE machine is the culmination of our customers working experience over many years in greatly diverse applications. While already enjoying a world wide reputation for ruggedness and reliability the time had come to, and new technology was available to, improve our tray sealer. Primary focus was improved hygiene, simpler but faster mechanisms, improved maintenance access and superior operator interface. We are confident when you select the EVOLUZIONE machine for your Packaging line it will exceed all of your expectations.

Notre modèle de machine nommé EVOLUZIONE, est l'aboutissement de notre expérience construite avec les clients depuis de nombreuses années dans des domaines d'applications très variés. Bien que bénéficiant déjà d'une réputation mondiale de qualité et de savoir-faire, le temps était venu de faire évoluer notre operculeuse, et la technologie était disponible. Les objectifs principaux étaient de parfaire l'hygiène, de simplifier et d'accélérer les mécanismes, de faciliter la maintenance. Nous sommes convaincus que nous allons bien satisfaire vos exigences quand vous faites le choix d'une operculeuse EVOLUZIONE pour votre ligne de conditionnement.

Unsere neue Schalenversiegelanlage "EVOLUZIONE" ist das Ergebnis aus den praktischen Erfahrungen unserer Kunden weltweit über viele Jahre mit den verschiedensten Anwendungen. Mittlerweile genießen wir auf der ganzen Welt einen besonderen Ruf für robusten und zuverlässigen Maschinenbau. Neue Technologien, die uns die Zeit brachten, ermöglichten uns die Weiterentwicklung unserer Schalenversiegelanlagen. Wichtige Ziele waren die Verbesserung der Hygiene, einfachere und bessere Mechanik, leichtere Wartung und Bedienung. Lassen Sie sich von den Vorteilen der EVOLUZIONE für ihre spezielle Verpackungsanwendung überzeugen!

"LA EVOLUZIONE nace después de años de atenta valoración de las exigencias en el sector alimentario, siempre a la búsqueda de aplicaciones extremadamente diversificadas y calidad en la producción. La atención de G. Mondini en la concepción de esta máquina se ha concentrado, sobretudo, en la flexibilidad, higiene, seguridad, facilidad de mantenimiento, facilidad de uso mediante touch screen con funciones integradas de ayuda en línea, para el operario. G. Mondini tiene la seguridad que la elección de la EVOLUZIONE superará la exigencia y expectativa de vuestra empresa."